

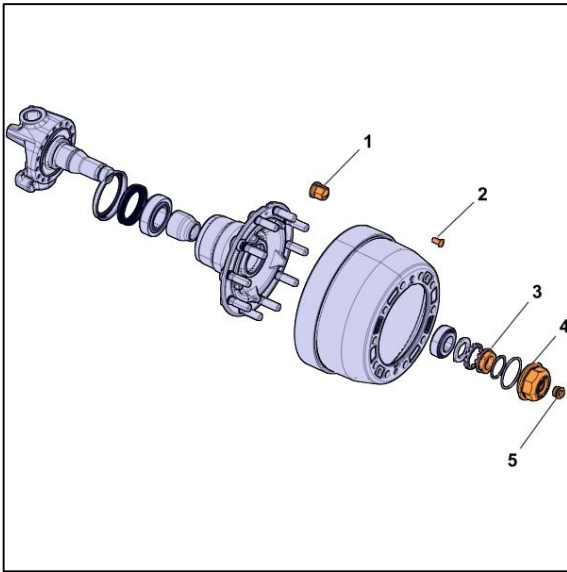

Moay-ơ
Moay-ơ trước

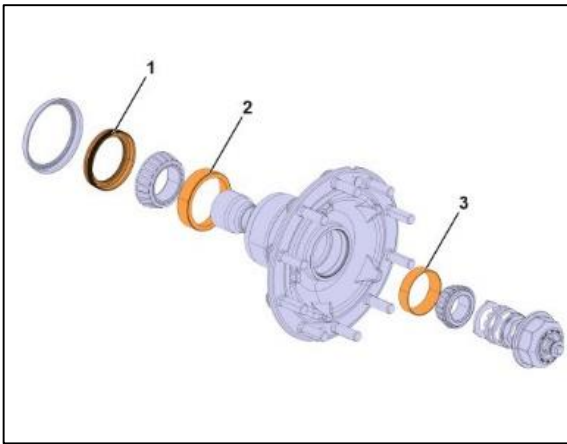

Lực siết		
1	Bánh xe, đai ốc	650 ±75 Nm
2	Trống phanh, vít định vị	85 ±15 Nm
3	Mặt bích, đai ốc	800 ±30 Nm
4	Nắp đậy moay-ơ, đai ốc	270 ±15 Nm
5	Cụm nắp đậy châm nhớt	35 ±15 Nm



Lực siết		
1	Phốt	12 kN
2	K bạc đạn	89 kN
3	K bạc đạn	89 kN

Thông số kỹ thuật	
Khe hở trục	0.025 – 0.125 mm
Nhớt bôi trơn	0.3 lít, GL-5 (SAE 80W90)



Moay-ơ sau

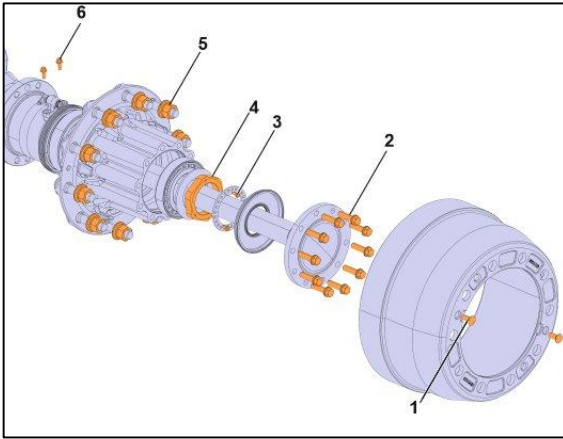

Lực siết		
1	Trống phanh, vít định vị	85 ± 15 Nm
2	Mặt bích trục truyền động, vít	159 ± 10 Nm
3	Vít	7 – 9 Nm
4	Đai ốc điều chỉnh	500 ± 15 Nm
5	Bánh xe, đai ốc	650 ± 75 Nm
6	Giá đỡ cảm biến ABS, vít mặt bích	28 ± 5 Nm

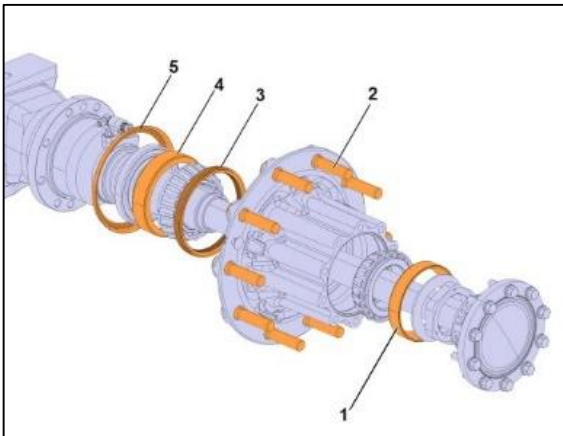

Lực ép		
1	K bạc đạn	90 ± 10 kN
2	Bu lông bánh xe	Bước 01. 30 kN
		Bước 02. 87 kN
3	Vòng cảm biến ABS	45 ± 3 kN
4	K bạc đạn	90 ± 10 kN
5	K bạc đạn	20 ± 2 kN

Lực siết	
Khe hở trục	0.025 – 0.125 mm
Bôi trơn	Mỡ bôi



UD TRUCKS
